

## Drvena montažna gradnja

Sistem gradnje: **WS**

# Nosivi stupovi

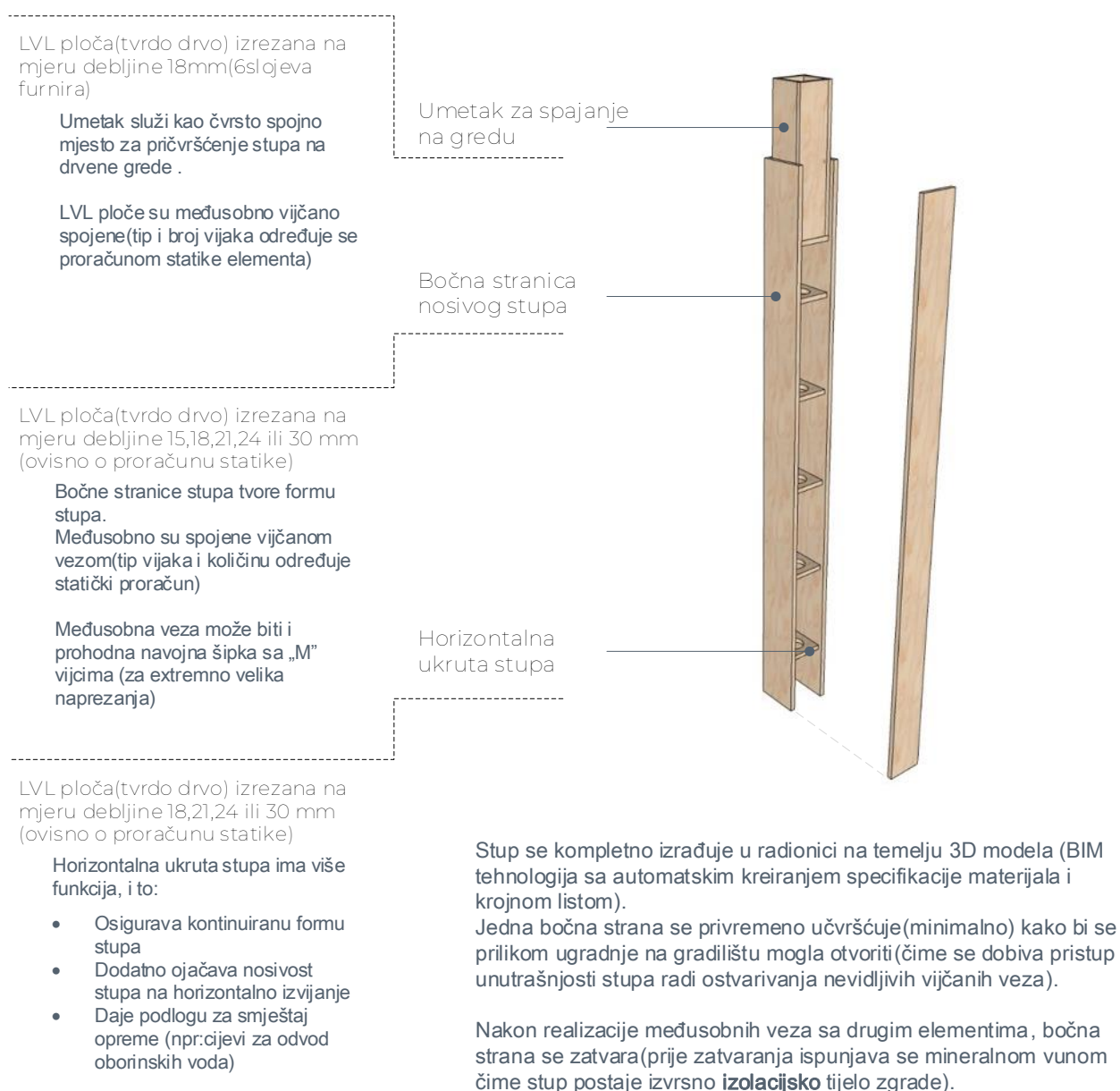

## NOSIVI STUPOVI Sistem: WS

B1, B2

(Širine stupova)

Širina stupova određuje se  
U ovisnosti od:

- Debljine zidova
- Visine stupa
- Opterećenja na stup

Uobičajena širina stupa je 210mm  
(za standardna opterećenja).

Takva širina stupa(zida)  
omogućuje ukupnu izolaciju od  
200mm mineralne vune+ 2x  
drvena obloga od 15mm + 40mm  
ventilacijski prostor između  
vanjske i unutarnje izolacije

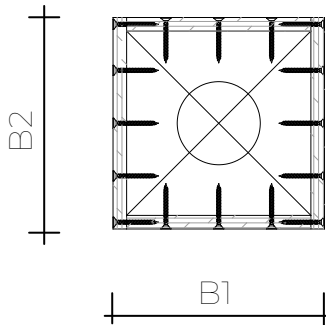

H1

(Rastojanje između  
horizontalnih ukruta)

Uobičajeno rastojanje je 500mm.  
Međutim, u slučaju ekstremnih  
opterećenja, te drugih okolnosti,  
ovo rastojanje može biti  
drugačije(u skladu sa  
proračunom)

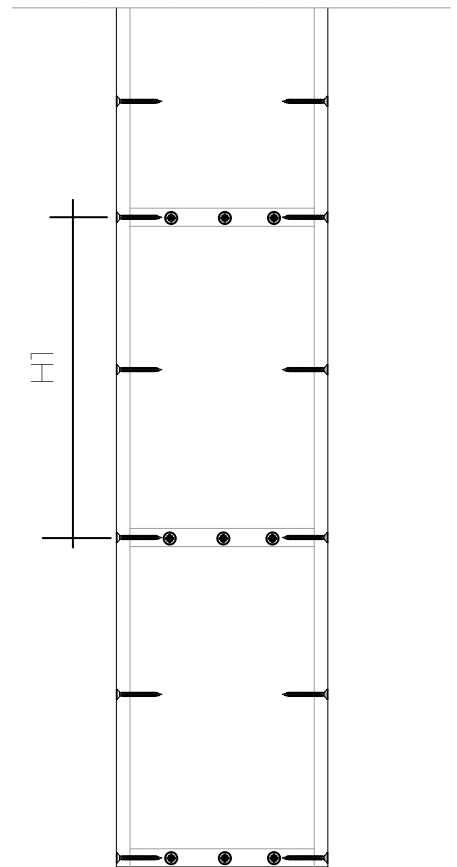

### Korišteni materijali

1. Bočne plohe (4x) ..... LVL ploče
2. Horizontalna ukruta ..... LVL ploče
3. Vijci Tx25---5,5x60  
(za ekstremna opterećenja koriste se M8  
vijci sa kontra metalnom pločom)

### Težina stupa

Ovako proizvedeni stupovi su vrlo lagani(za svoju  
namjenu).

Primjer:  
Stup visine 2,5 metara, širine 210mm sa oblogama  
debljine 18mm .....masa stupa:

24,10 kg